

Podnośnik farmerski

Instrukcja obsługi

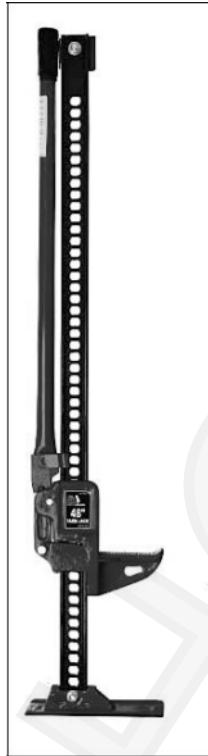

ZASADY BEZPIECZEŃSTWA

Przed użyciem uważnie przeczytaj instrukcję obsługi!

Podnośnik jest przeznaczony do podnoszenia ładunku. Aby zablokować ładunek na danej wysokości, należy użyć śruby ze stali o dużej wytrzymałości mocowanej w otwór pod stopniem jako blokady przed opuszczaniem.

Dokładnie sprawdź podnośnik przed użyciem. Podnośnika nie należy używać, jeśli coś wskazuje na to, że jest uszkodzony.

Jeśli podnośnik nie działa prawidłowo, należy go naprawić przed użyciem.

Nigdy nie należy naprawiać obciążonego podnośnika.

Sprawdź, czy podnoszony pojazd ma powierzchnię styku o wymiarach 400 x 300 mm, która wytrzyma obciążenie.

Pod podniesionym ładunkiem można przebywać wyłącznie wtedy, kiedy do zabezpieczenia ładunku zastosowane zostały stojaki warsztatowe i śruby 1/2" ze stali o dużej wytrzymałości.

Nie przekraczaj maksymalnego udźwigu podnośnika.

Minimalne obciążenie do opuszczania podnośnika to 75 kg. W innym przypadku nie będzie można opuścić podnośnika.

Podnośnik należy podnosić wyłącznie ręcznie. Nie należy używać dodatkowych dźwigni do podnoszenia podnośnika.

Nie używaj podnośnika do innych celów niż zgodne z przeznaczeniem.

Nie należy używać podnośnika, jeśli użytkownik nie widzi go dokładnie lub nie widzi podnoszonego samochodu.

Upewnij się, że podnośnik stoi na mocnym i stabilnym podłożu.

Upewnij się, że hamulec ręczny pojazdu jest zaciągnięty, silnik wyłączony, a bieg wrzucony. W przypadku automatycznej skrzyni biegów należy przejść do pozycji PARK.

Upewnij się, że między pojazdem a innymi obiektami (np. drzwiami, ścianami) jest co najmniej 50 cm wolnej przestrzeni.

Upewnij się, że punkt podnoszenia jest stabilny, a ramię podnośnika dobrze zamontowane do pojazdu.

Dopilnuj, aby pojazd nie ruszał się po podniesieniu. Użyj klocków, aby zapobiec przesuwaniu się pojazdu.

Podnośnika nie należy używać do przesuwania pojazdu.

DANE TECHNICZNE

Obciążenie znamionowe (kg)	400	
Wysokość podnoszenia (mm)	130 ~ 1060	
Maksymalne obciążenie (przy użyciu śrub 1/2" ze stali o wysokiej wytrzymałości) (kg)	130 <= H < 300	3000
	300 <= H < 500	1600
	H >= 500	500
Masa (kg)	14.50	

OPIS

- A – ramię podnośnika
- B – podstawa
- C- otwór bezpieczeństwa
- D- blokada wsteczna
- E – dźwignia
- F – słupek stalowy
- G - zacisk

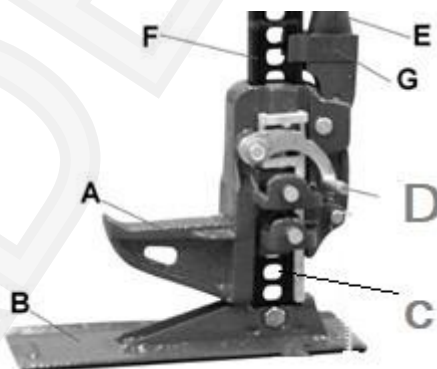

OBSŁUGA

Podnoszenie

Podnieś tylną blokadę (D), aby wskoczyła w daną pozycję.

Przytrzymaj słupek (F) w stabilnej pozycji i pociągnij dźwignię (E) w dół, aby podnieść ramię podnośnika (A). Podnoś ramię do momentu, w którym będzie bezpiecznie przylegać do pojazdu.

Po podniesieniu pojazdu na żądaną wysokość należy ustawić dźwignię E pionowo do słupka korzystając z zacisku G

Niezwłocznie włóż śrubę 1/2" ze stali o wysokiej wytrzymałości w otwór pod mechanizmem podnośnika © jako zabezpieczenie przed opuszczaniem. Możesz także użyć stojaków warsztatowych.

Opuszczanie

Ustaw dźwignię E w pozycji pionowej. Uderz lekko w dźwignię D i przestaw ją w dół na pozycję opuszczania.

Chwyć dźwignię E dwoma rękoma i pompuj do momentu, w którym pojazd stanie na ziemi.

Pojazd będzie się opuszczał przy każdym ruchu dźwigni do góry.

Opuszczany ładunek musi mieć masę co najmniej 75 kg. Poniżej tej wagi ramię A zjedzie w dół.

KONSERWACJA

Należy zadbać o dobre smarowanie podnośnika i utrzymywać go w czystości. Zwróć szczególną uwagę na lekkie naoliwienie tylnej i przedniej krawędzi słupka. Nie może znajdować się na niej rdza.

Importer/Dystrybutor:

Trade House Forsage Instrument Pol Sp. z o.o.

ul. Proroka Eliasza 8 15-568 Białystok, POLSKA

www.thforsage.eu

UTYLIZACJA

Po wyłączeniu maszyny z użytkowania należy ją zdemontować i zutylizować zgodnie z przepisami obowiązującymi w kraju w którym urządzenie się znajduje.