

**PISTOLET LAKIERNICZY
SPRAY GUN**

INSTRUKCJA OBSŁUGI I UŻYTKOWANIA
OPERATING AND SAFETY INSTRUCTION



Przed użyciem lub montażem należy zapoznać się z niniejszą instrukcją obsługi i użytkowania
Read this manual and follow all the Safety rules and Operating Instructions of this product.

Symbole ostrzegawcze:



- | | |
|--------------------------------------|---|
| 1. Zapoznaj się z instrukcją obsługi | 6. Stosować ubranie ochronne |
| 2. Stosować nauszники ochronne | 7. Nie wyrzucać do śmietnika z odpadami komunalnymi |
| 3. Używać rękawic ochronnych | 8. Uwaga! Niebezpieczeństwo |
| 4. Stosować okulary ochronne | 9. Uwaga! Materiały łatwopalne |
| 5. Stosować maskę przeciwpyłową | 10. Zakaz palenia w pobliżu urządzenia |

BUDOWA PISTOLETU LAKIERNICZEGO

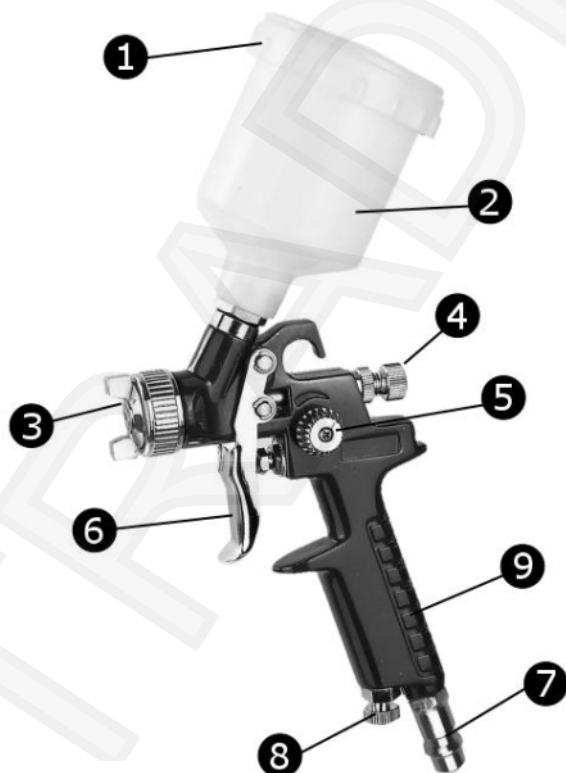

1. Pokrywa zbiornika
2. Zbiornik na farbę
3. Głowica/Dysza rozpylająca
4. Regulacja strumienia farby
5. Regulacja natrysku
6. Spust
7. Przyłącze powietrza
8. Regulacja ciśnienia powietrza
9. Korpus

PRZEZNACZENIE

Pistolet lakierniczy służy wyłącznie do wykonywania prac lakierniczych. Należy używać go zgodnie z przeznaczeniem do nanoszenia farb i lakierów oraz innych substancji płynnych przewidzianych do nanoszenia na inne obiekty, za pomocą sprężonego powietrza.

Zabrania się użytkowania pistoletu lakierniczego w innych celach niż określone w Instrukcji obsługi i użytkowania.

ZASADY BEZPIECZNEGO UŻYTKOWANIA

Dla własnego bezpieczeństwa, przed użyciem pistoletu lakierniczego przeczytaj, zrozum i postępuj zgodnie z informacjami dostępnymi w niniejszej Instrukcji obsługi i użytkowania oraz szczegółowo zapoznaj się z produktem, jego częściami składowymi i miej świadomość zagrożeń związanych z jego użytkowaniem. Należy przestrzegać podstawowych zasad BHP.

W przypadku stwierdzenia jakichkolwiek nieprawidłowości w funkcjonowaniu, wątpliwości dotyczących prawidłowego użycia należy skontaktować się z dystrybutorem bądź z lokalnym autoryzowanym serwisem. Użycie nieoryginalnych części zamiennych unieważni gwarancję.



Za wszelkie szkody i obrażenia powstałe w wyniku nieprawidłowego użytkowania niezgodnego z Instrukcją obsługi producent/dostawca nie ponosi odpowiedzialności.

1. Zabronione jest użytkowanie pistoletu lakierniczego niezgodnie z jego przeznaczeniem.
2. Osoby niepełnoletnie i dzieci nie powinny obsługiwać pistoletu lakierniczego.
3. Pistolet lakierniczy zasilany jest sprężonym powietrzem. Nie należy używać innych gazów ani substancji łatwopalnych, jako źródła zasilania. Może to doprowadzić do poważnych obrażeń ciała, spowodować pożar albo wybuch.
4. Przed przystąpieniem do pracy należy dokonać oceny sprawności technicznej, ewentualnie wymienić uszkodzone lub zużyte części.
5. Nigdy nie należy kierować wylotu pistoletu w kierunku ludzi lub zwierząt!
6. Podczas przerw w pracy należy odłączyć urządzenie od źródła sprężonego powietrza.
7. Unikać wdychania oparów, pracować w dobrze wentylowanych pomieszczeniach. Zabroniona jest praca w pomieszczeniach zamkniętych niewyposażonych w wentylację.
8. Nie używaj pistoletu w pobliżu źródeł ciepła lub ognia, może to spowodować pogorszenie pracy urządzenia.
9. Nie przekraczaj maksymalnego ciśnienia roboczego wynoszącego 2-3 bary. Zbyt niskie lub za wysokie ciśnienie może uszkodzić urządzenie.
10. Nie zatykaj otworów wylotowych głowicy/dyszy.
11. Nigdy nie używaj pistoletu lakierniczego do artykułów spożywczych lub chemicznych.
12. Pod żadnym pozorem nie wolno wykonywać samodzielnie napraw, przeróbek bądź modyfikacji. Wszystkie próby modyfikacji skutkują utratą gwarancji.
13. Nie wolno przeciążać urządzenia.
14. Należy używać środków ochrony osobistej tj. rękawice, odzież ochronną, gogle ochronne oraz ochronniki słuchu.
15. Nie pracować w stanie przemęczenia lub po spożyciu alkoholu lub innych środków odurzających mogących mieć wpływ na wzrok, zdolność oceny sytuacji, koordynacji ruchu.
16. Utrzymuj urządzenie czyste dla jego lepszego i bezpiecznego działania. Trzeba pamiętać o konserwacji - smarowanie lub wymiana elementów wyposażenia (jedynie przez autoryzowany serwis).

17. Po zakończonej pracy upewnij się, że pistolet został odłączony od instalacji sprężonego powietrza.

PRZYGOTOWANIE DO PRACY

1. Przed użyciem, sprawdź pistolet pod względem sprawności technicznej, ewentualnie wymień uszkodzone lub zużyte części oraz dokręć wszystkie poluzowane elementy pistoletu.
2. Sprawdź szczelność połączeń układu sprężonego powietrza.
3. Napełnij zbiornik materiałem powłokowym i zakręć pokrywę zbiornika.
4. Podłącz pistolet do układu sprężonego powietrza, z zachowaniem odpowiedniego ciśnienia roboczego wynoszącego 2-3 bary.

REGULACJA SZEROKOŚCI STRUMIENIA

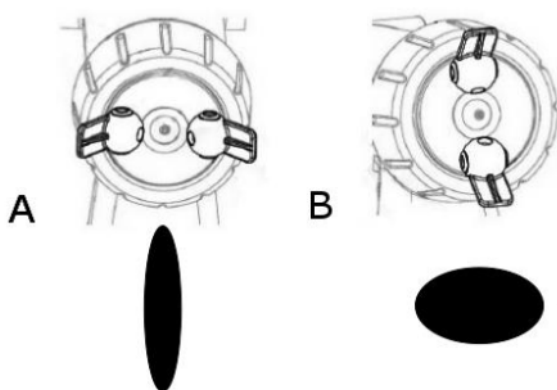

Regulacji szerokości strumienia można również dokonać poprzez obrót głowicy. Kształt może być płynnie regulowany od płaskiego do okrągłego w zależności od potrzeb.

- A.** Uzyskujesz po przekręceniu głowicy tak, aby jej końce były na bokach pistoletu.
- B.** Uzyskujesz po przekręceniu głowicy, tak, aby jej końce były w jednej linii ze spustem.

MALOWANIE

Odpowiednie użytkowanie pistoletu lakierniczego pozwoli na równe pokrycie powierzchni farbą. Podczas malowania trzymaj pistolet prostopadle (**A**) do powierzchni malowanej, co pozwoli na równomierne rozprowadzenie materiału. Dystans między wylotem motylka/dyszy, a malowaną powierzchnią/przedmiotem nie powinien być większy niż 10-15 cm. Nigdy nie maluj po łuku (**B**), spowoduje to nierównomierne rozprowadzenie materiału.

Pistolet zaopatrzony jest w zbiornik grawitacyjny, co oznacza, że można nim malować tylko w pozycji górnej.

A. DOBRZE

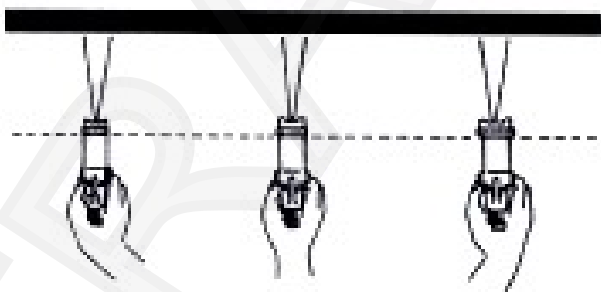

B. ŹLE

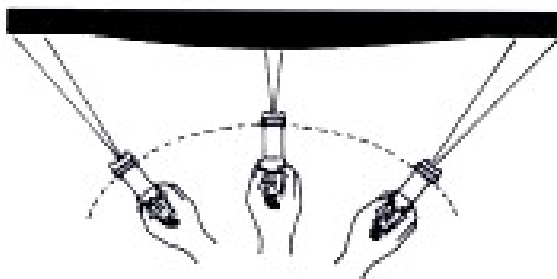

CZYSZCZENIE

Przed rozpoczęciem czynności czyszczenia należy odłączyć pistolet od instalacji sprężonego powietrza oraz upewnić się, że zbiornik na farbę jest pusty.

1. Odłącz pistolet od instalacji sprężonego powietrza.
2. Upewnij się, że z zbiornik z farbą jest pusty, lub go opróżnij i odkręć.
3. Odkręć głowicę.
4. Odkręć regulację natrysku.
5. Wyciągnij sprężynę.
6. Pociągnij za spust pistoletu.
7. Delikatnie wyciągnij iglicę.
8. Kluczem dołączonym do zestawu odkręć dyszę rozpylającą.
9. Za pomocą dołączonej szczoteczki przemyj dyszę, iglicę i głowicę w rozpuszczalniku.
10. Umyj wnętrze pistoletu i oczyść korpus.
11. Złóż pistolet z powrotem.

WYMIANA DYSZY

Przed rozpoczęciem wymiany dyszy należy odłączyć pistolet od instalacji sprężonego powietrza oraz upewnić się, że zbiornik na farbę jest pusty.

1. Odłącz pistolet od instalacji sprężonego powietrza.
2. Upewnij się, że z zbiornik z farbą jest pusty, lub go opróżnij i odkręć.
3. Odkręć głowicę.
4. Odkręć regulację natrysku.
5. Wyciągnij sprężynę.
6. Pociągnij za spust pistoletu.
7. Delikatnie wyciągnij iglicę.
8. Kluczem dołączonym do zestawu odkręć dyszę rozpylającą.
9. Wkręć nową dyszę i dokręć ją kluczem dołączonym do zestawu.
10. Wprowadź nową iglicę oraz inne części postępując zgodnie z punktami opisanymi powyżej.

KONSERWACJA



Wszystkie ruchome części pistoletu lakierniczego powinny być zabezpieczone wazeliną, która zmniejszy tarcie. Nie należy smarować dyszy z iglicą.

UTYLIZACJA



Ponieważ każde urządzenie ma określoną przez producenta żywotność, po wykonaniu określonej pracy straci swoje własności użytkowe. Najlepiej wówczas oddać ja do punktu serwisowego, lub po oddzieleniu części metalowych od części z tworzywa przekazać elementy do właściwych punktów skupu surowców wtórnych.

WARUNKI GWARANCJI

1. Gwarancji na sprawne działanie produktu eksploatowanego zgodnie z warunkami techniczno-eksploatacyjnymi zawartymi w Instrukcji Obsługi i Użytkowania udziela dystrybutor
2. Konsumentowi zostaje udzielona gwarancja na okres 12 miesięcy od daty zakupu.
3. Gwarancja obejmuje bezpłatną naprawę bądź wymianę uszkodzonych części i elementów, których uszkodzenie wynika z wad fabrycznych producenta (materiałowych i montażowych).
4. W zakres gwarancji nie wchodzi takie czynności jak: montaż, konserwacja, obsługa okresowa, regulacja i czyszczenie, a także przeglądy.
5. Gwarancja nie obejmuje naturalnie zużywających się części i podzespołów produktu tj. dysza, motylek, iglica, spust.
6. **Tylko urządzenia czyste podlegają naprawom gwarancyjnym. W przypadku urządzeń silnie zabrudzonych zastrzegamy sobie prawo do obciążenia klienta kosztami czyszczenia urządzenia.**
7. Gwarancja traci ważność za wszelkie uszkodzenia powstałe z winy użytkownika tj. eksploatacja produktu niezgodnie z jego przeznaczeniem np. do celów zarobkowych oraz wykonywaniem napraw i przeróbek przez osoby nieuprawnione.
8. Podstawą uzyskania gwarancji jest oryginalny dowód zakupu wraz z podpisanym drukiem niniejszej gwarancji wydanej przez Autoryzowanego Dystrybutora. Druk gwarancji musi posiadać wszystkie wypełnione pola.
9. Producent zastrzega sobie prawo do unieważnienia gwarancji w przypadku uszkodzenia produktu z winy klienta.
10. Wszelkie uszkodzenia podlegające naprawom w ramach gwarancji będą wykonywane w ciągu 14 dni roboczych od daty dostarczenia urządzenia do Autoryzowanego Punktu Serwisowego.
11. Klientowi przysługuje wymiana sprzętu na nowy, jeżeli w okresie trwania gwarancji dokonanych zostanie, co najmniej pięć napraw, a produkt będzie dalej wykazywał wady, które uniemożliwiają wykorzystanie go zgodnie z przeznaczeniem bądź usunięcie wady jest niemożliwe.
12. Przy wymianie produktu na nowy potrąca się równowartość brakujących lub uszkodzonych przez Klienta elementów i koszt ich wymiany oraz wartość zużycia sprzętu.
13. Jeżeli wymiana produktu jest nie możliwa, to Klientowi przysługuje prawo do zwrotu zapłaconej kwoty.

.....
Nazwa sprzętu *

.....
Model *

.....
Data sprzedaży *

.....
Nr urządzenia *

.....
Nabywca (Nazwisko, Nazwa Firmy) *

.....
Adres *

Importer/Dystrybutor:
Trade House Forsage Instrument Pol Sp. z o.o.
ul. Proroka Eliasza 8 15-568 Białystok, POLSKA
www.thforsage.eu

(pieczęć i podpis sprzedawcy)

(podpis nabywcy)

* wypełnia sprzedawca